



LUDWIG HUNGER MASCHINENFABRIK GMBH

ADDITIVE FERTIGUNG

ÜBERSICHT



Themenpunkte

Vorstellung
Unsere Möglichkeiten
Beispiele
Fakten & Zahlen
Produkt-Team
Kontakt

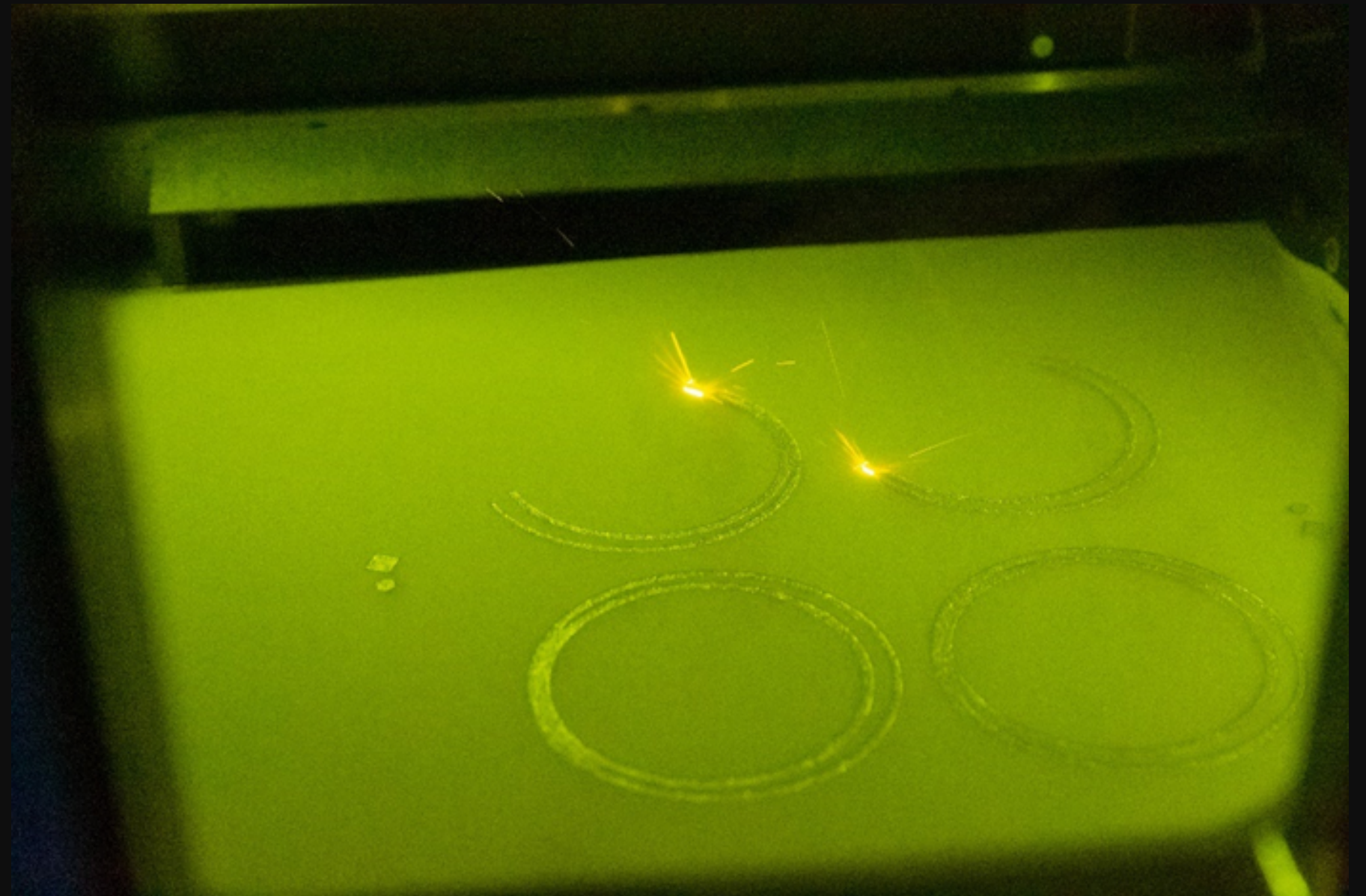

TRUMPF Group



VORSTELLUNG



Ein Maschinenbauer mit Tradition

Seit mehr als 50 Jahren befassen wir uns mit der Entwicklung, der Herstellung und dem Vertrieb von Sondermaschinen für die Kfz-Bremsen-Instandsetzung. Qualität und Zuverlässigkeit haben den Namen HUNGER zum Wertbegriff in Fachkreisen gemacht.

QUALITÄT ÜBERZEUGT!

Hochqualifizierte Mitarbeiter und modernste Produktionsmittel garantieren ein Maximum an Qualität. Als Lohnfertiger sind wir geschätzter Partner von Firmen des Werkzeugmaschinenbaus und der Automotive Industrie für Produktion von Teilen bis hin zu komplexen Baugruppen.

Die hohen Anforderungen an unsere Produkte werden durch den Einsatz einer leistungsfähigen 3D CAD-Konstruktion, modernsten CNC-Werkzeugmaschinen und einem zertifizierten Qualitätsmanagement erfüllt.



UNSERE MÖGLICHKEITEN



2x Trumpf TruPrint 3000
Bauvolumen Ø300x400mm
Materialien: 316L & AlSi10Mg



UNSERE MÖGLICHKEITEN



Post-Processing

- Sandstrahlen
- Manuelle Nachbearbeitung:
 - Bohren, schleifen & entgraten
- Maschinelle Nachbearbeitung:
 - CNC-Fräsen bis zu 5-Achsen
 - CNC-Drehen
 - Flachsleifen
- Qualitätskontrolle auf 3D-Koordinatenmessmaschine
- **Zertifizierung ISO 9001**





Inspirierende Worte

**UM ERFOLGREICH ZU
SEIN, MÜSSEN WIR
ZUERST DARAN GLAUBEN.**

NIKOS KAZANTZAKIS

BEISPIELE



KALKULATIONS- BEISPIEL

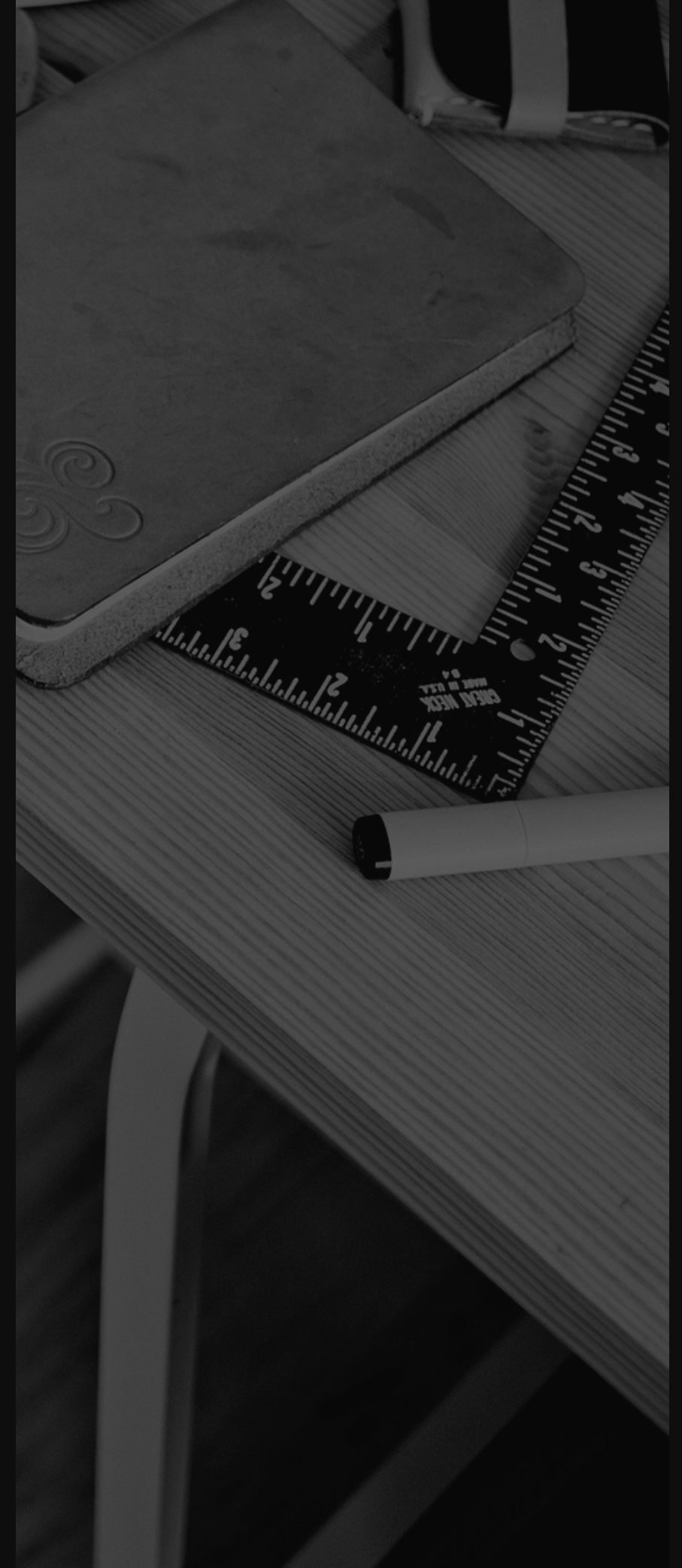
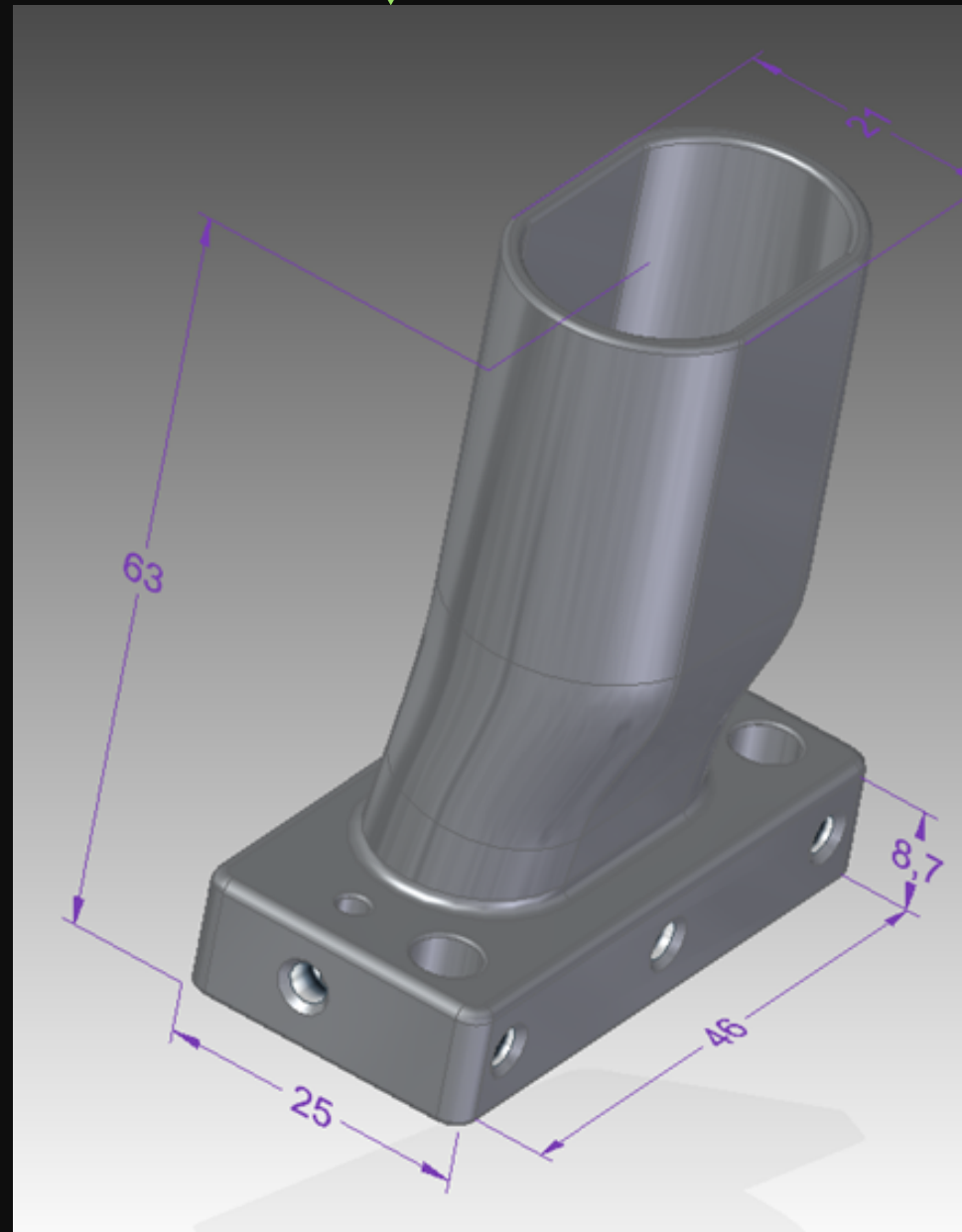

KALKULATION

ABSAUGSTUTZEN

Losgröße	Druckzeit	Gesamtkosten je Bauteil
1	192 min.	319,90€
5	480 min.	130,90€
10	840 min.	107,28€
15	1200 min.	99,40€

Material: 316L

Gewicht inkl. Stützmaterial: 0,124kg

Materialkosten je Bauteil: 4,71€



KALKULATION

ABSAUGSTUTZEN

400€

300€

200€

100€

0€

Stückzahl 1 Stückzahl 5 Stückzahl 10 Stückzahl 15

Im Gesamtpreis enthalten:

- Datenvorbereitung
- Drucker vorbereiten
 - Druckprozess
 - Entpacken
- Nachbearbeitung
 - Material



AM-TEAM

DIE KREATIV-GENIES



André Kautzner

CAD/CAM – Leiter IT
Ausbilder – Additive Fertigung

kautzner@hunger-maschinen.de
08191/665-38



Alexander Straub

Fertigungsleitung – Additive Fertigung
Ausbilder – Betriebsschlosser
Vorrichtungsbau – Versuche & Prototypen

straub@hunger-maschinen.de
08191/665-41

KONTAKTIERE UNS



Ludwig Hunger Maschinenfabrik GmbH
Ludwig-Hunger-Str.1, D-86916 Kaufering
Telefon: +49 (08191) 665-0
Fax: +49 (08191) 66555
Internet: www.hunger-maschinen.de
Internet: www.anton-wimmer.de
E-Mail: info@hunger-maschinen.de
Registergericht Augsburg, HRB-Nr. 3032
Geschäftsführer: Markus & Thomas Hunger

